

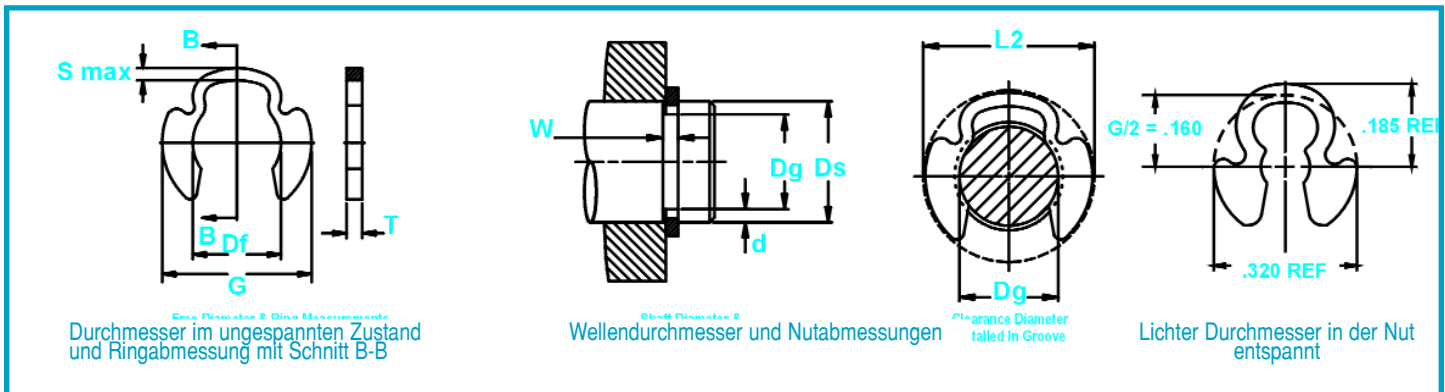

# PO/POL Sicherungsringe für Wellen



RING NR.	WELLE			NUTGRÖÖE						RINGGRÖÖE & GEWICHT				LICHTER DURCHM. In der Nut entspannt	bei rechtwinkliger Anlage		
	DURCHMESSER			DURCHMESSER			BREITE	TIEFE	DURCHMESSER IM UNGESpanNTEN ZUSTAND		DICKE***	Gewicht pro 1000 Stck.	Ring Sicherheitsfaktor		Nut Sicherheitsfaktor		
	Ds DEZ	Ds BRUCH	Ds mm	Dg	Tol.	F.I.M*	W	Tol.	d ref.	Df	Tol.	T	Tol.	lbs.	L2	Pr	Pg
PO-15	.156	5/32	4.0	.120	±.004	.002	.039		.018	.110		.035		.42	.39	457	110
PO-18	.188	3/16	4.8	.148	±.005	.002	.039		.020	.140	±.003	.035		.63	.42	609	130
PO-25	.250	1/4	6.4	.210		.003	.039		.020	.188		.035		.84	.52	914	200
PO-31	.312	5/16	7.9	.272	±.006	.003	.046	+ .006	.020	.250		.042	±.002	1.46	.63	1320	250
PO-37	.375	3/8	9.5	.331		.003	.046		.022	.312		.042		1.92	.72	1573	300
PO-43	.438	7/16	11.1	.390		.003	.056		.024	.375	±.004	.050		2.66	.79	2233	400
PO-50	.500	1/2	12.7	.440	±.008	.004	.056		.030	.406		.050		3.30	.89	2538	600
PO-62	.625	5/8	15.9	.531		.004	.056		.047	.500	±.005	.050		4.65	1.03	3045	1100
PO-75	.750	3/4	19.0	.632		.004	.068		.059	.594		.062		6.35	1.17	4669	1600
PO-100	1.000	1	25.4	.860	±.010	.004	.086	+ .008	.070	.812	±.006	.078	±.003	12.65	1.51	7613	2600
PO-125	1.250	1 -1/4	31.8	1.090		.006	.103		.080	1.032		.093		25.20	1.90	11165	3500
PO-150	1.500	1 -1/2	38.1	1.317		.008	.120		.091	1.250	±.008	.109		36.3	2.18	15530	4800
PO-175	1.750	1-3/4	44.4	1.480	±.015	.010	.139	+ .010	.135	1.406	±.010	.125	±.004	53.0	2.45	20808	8200
PO-200	2.000	2	50.8	1.730		.012	.139		.135	1.625	±.015	.125		69.2	2.83	23853	9450
POL-15	.156	5/32	4.0	.120	±.004	.002	.029		.018	.110		.025		.30	.39	325	110
POL-18	.188	3/16	4.8	.148	±.005	.002	.029		.020	.140		.025		.45	.42	436	130
POL-25	.250	1/4	6.4	.210		.003	.029		.020	.188		.025		.60	.52	650	200
POL-31	.312	5/16	7.9	.272	±.006	.003	.029	+ .006	.020	.250	±.003	.025	±.002	.87	.63	792	250
POL-37	.375	3/8	9.5	.331		.003	.039		.022	.312		.035		1.60	.72	1320	300
POL-43	.438	7/16	11.1	.390		.003	.039		.024	.375	±.004	.035		1.86	.79	1878	400
POL-50	.500	1/2	12.7	.440	±.008	.004	.046		.030	.406		.042		2.77	.89	2132	600
POL-62	.625	5/8	15.9	.531		.004	.046		.047	.500	±.005	.042		3.65	1.03	2538	1100
POL-75	.750	3/4	19.0	.632	±.010	.004	.056	+ .008	.059	.594		.050		5.35	1.17	3756	1600
POL-100	1.000	1	25.4	.860		.004	.056		.070	.812	±.006	.050		8.60	1.51	4872	2600

\*GESAMTER ANZEIGENAUSSCHLAG - MAXIMAL ZULÄSSIGE RUNDLAUFABWEICHUNG ZWISCHEN NUT UND GEHÄUSE

† BASIEREND AUF GEHÄUSEN/WELLEN AUS KALTGEWALZTEM STAHL. FRAGEN ZU DEN FORMELN, DIE ZUR ABLEITUNG DER AXIALBELASTUNG UND DER ANDEREN LEISTUNGSKENNDATEN VERWENDET WURDEN, BITTE AN DIE ABTEILUNG ROTOR CLIP ENGINEERING RICHTEN.

\*\*\* DIE AUFGEFÜHRTE MAXIMALE DICKE (T) UND DES ABGESACHRÄGTEN ENDES (U) BEI GALVANISCH BEHANDELTEN RINGEN ZUZÜGLICH 0,002 INCH. IST UM MINDESTENS 0,0002 INCH KLEINER ALS DIE AUFGEFÜHRTE MINIMALE NUTBREITE (W).

**HINWEIS: DIESE GRUPPE ENTHÄLT WECHSELNDE MÄÖE DER DICKE (SPALTE "T"). ANDERE ABMESSUNGEN WIE NUTBREITE (W) UND AXIALBELASTUNG (Pr) ENTSRECHEN AUCH NICHT DER STANDARD VERSION. BITTE BEACHTEN SIE DIES WENN SIE EINEN PO RING FÜR IHRE ANWENDUNG WÄHLEN.**



# Radialmontiert, für Wellen

Dieser Ring hat breitere „Ohren“, welche eine extra Bundfläche für Bauteile bieten.

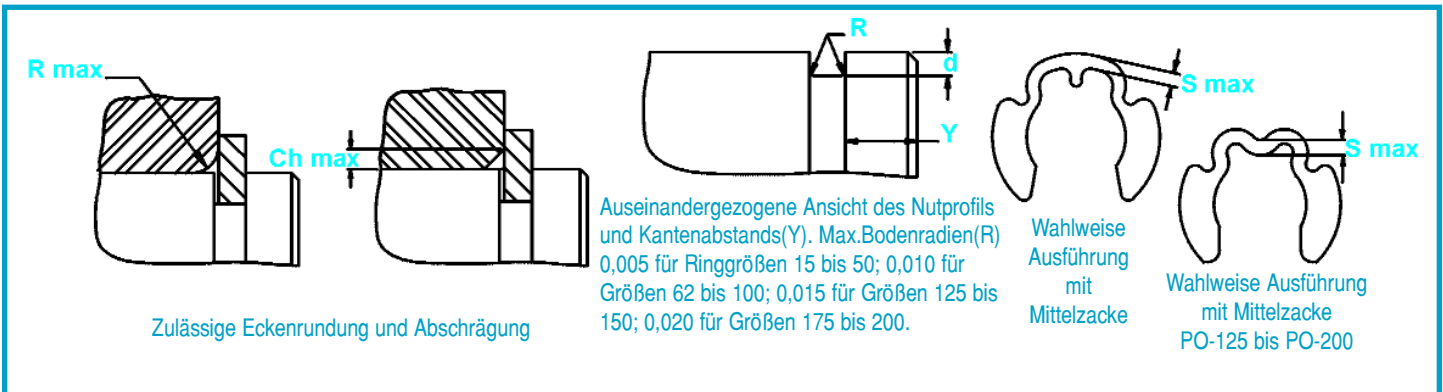

Auseinandergezogene Ansicht des Nutprofils und Kantenabstands(Y). Max.Bodenradien(R) 0,005 für Ringgrößen 15 bis 50; 0,010 für Größen 62 bis 100; 0,015 für Größen 125 bis 150; 0,020 für Größen 175 bis 200.

Zulässige Eckenrundung und Abschrägung

Wahlweise Ausführung mit Mittelzacke

Wahlweise Ausführung mit Mittelzacke PO-125 bis PO-200

RING NR.	AUBEN DURCHMESSER	GRÖßERER QUERSCHNITT	ZULÄSSIGE ECKENRUNDUNG UND ABSCHRÄGUNG		MAX BELASTUNG bei R max od. Ch max in lbs.	KANTEN-ABSTAND	U/MIN Grenzwerte Stahlringe
			G ref.	S max			
PO-15	.320	.042	.050	.040	250	.036	80000
PO-18	.400	.048	.050	.040	270	.040	80000
PO-25	.482	.056	.050	.040	310	.040	65000
PO-31	.588	.074	.065	.050	400	.040	65000
PO-37	.680	.081	.065	.050	430	.044	65000
PO-43	.752	.081	.080	.060	600	.048	60000
PO-50	.826	.097	.080	.060	630	.060	50000
PO-62	.966	.086	.080	.060	720	.094	45000
PO-75	1.095	.095	.085	.065	1000	.118	38000
PO-100	1.415	.113	.090	.065	1800	.140	25000
PO-125	1.800	.180	.090	.065	2750	.160	11000
PO-150	2.050	.208	.10	.07	3800	.182	9000
PO-175	2.300	.235	.12	.09	5100	.270	7000
PO-200	2.650	.250	.13	.10	5100	.270	5000
POL-15	**	.042	.050	.040	130	.036	80000
POL-18	.400	.048	.050	.040	140	.040	80000
POL-25	.482	.056	.050	.040	150	.040	65000
POL-31	.588	.074	.050	.040	150	.040	65000
POL-37	.680	.081	.065	.050	200	.044	65000
POL-43	.752	.081	.065	.050	300	.048	60000
POL-50	.826	.097	.080	.060	450	.060	50000
POL-62	.966	.086	.080	.060	500	.094	45000
POL-75	1.095	.095	.090	.070	650	.118	38000
POL-100	1.415	.113	.090	.070	740	.140	25000

GRÖßERE GRÖßEN SIND AUF ANFRAGE HIN ERHÄLTICH.

SIHE HINWEIS AUF SEITE 88.

HÄRTEBEREICH: EDELSTAHLRINGE (PH 15-7MO)

RINGSORTE	GRÖßENBEREICH	SKALA	ROCKWELL HÄRTE
PO	All	C	44-51

HÄRTEBEREICH: EDELSTAHLRINGE (PH 15-7MO)

RINGSORTE	GRÖßENBEREICH	SKALA	ROCKWELL HÄRTE
POL	15-31	30N	63-69.5
	37+	C	44-51

HÄRTEBEREICH: BERYLLIUM-KUPFERRINGE

RINGSORTE	GRÖßENBEREICH	SKALA	ROCKWELL HÄRTE
PO	15-25	30N	54-62
	31+	C	34-43

HÄRTEBEREICH: BERYLLIUM-KUPFERRINGE

RINGSORTE	GRÖßENBEREICH	SKALA	ROCKWELL HÄRTE
POL	15-43	30N	54-62
	50+	C	34-43

HÄRTEBEREICH: KOHLENSTOFFSTAHL-RINGE (SAE 1060-1090)

RINGSORTE	GRÖßENBEREICH	SKALA	ROCKWELL HÄRTE
PO	All	C	47-53

HÄRTEBEREICH: KOHLENSTOFFSTAHL-RINGE (SAE 1060-1090)

RINGSORTE	GRÖßENBEREICH	SKALA	ROCKWELL HÄRTE
POL	15-31	30N	65.5-71
	37+	C	47-53