

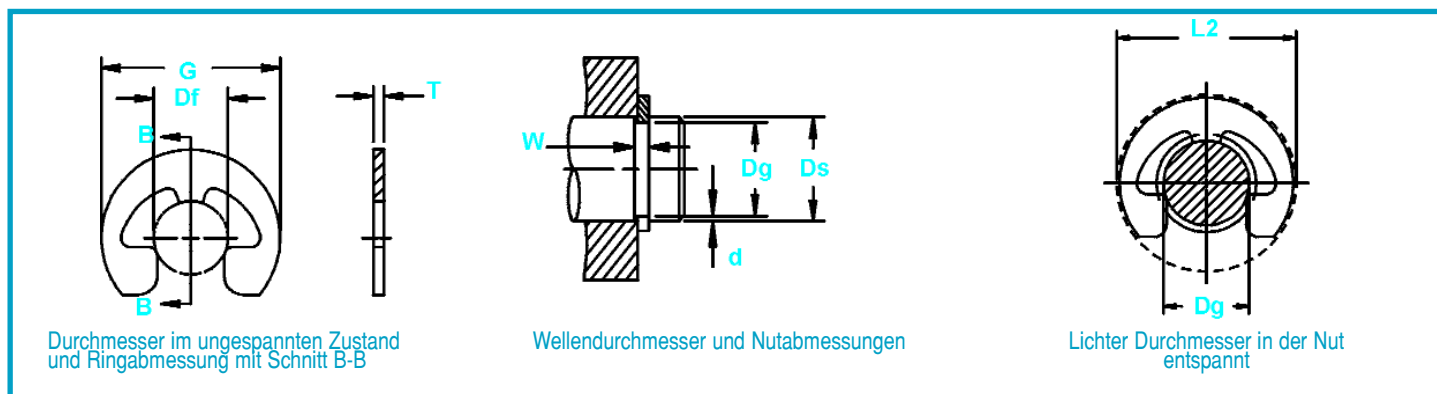

RE Sicherungsscheiben für Wellen



RING NR.	WELLE			NUTGRÖÙE			RINGGRÖÙE & GEWICHT					LICHTER DURCHM.		î AXIALBELASTUNG (lbs.) bei rechtwinkliger Anlage			
	DURCHMESSER			DURCHMESSER	BREITE	TIEFE	DURCHMESSER IM UNGESPANNTEN ZUSTAND			DICKE***	Gewicht Pro 1000 Stck.	Außen-durchmesser im ungespannten Zustand	in der Nut entspannt	Ring Sicherheitsfaktor 3	Nut Sicherheitsfaktor 2		
	Ds DEZ	Ds Bruch	Ds mm				Dg	Tol.	W							Tol.	d
RE-9	.094	3/32	2.4	.074	+.002	.020	+.002	.010	.072	+.001	.015	±.002	.07	.206	.219	51	13
RE-12	.125	1/8	3.2	.095	-.000	.020	-.000	.015	.093	-.003	.015		.13	.270	.283	76	25
RE-15	.156	5/32	4.0	.116	.0015*	.029	.029	.020	.113	+.002-.003	.025		.31	.335	.35	152	40
RE-18	.188	3/16	4.8	.147	.029	.020		.143	.025	.025	.025		.39	.375	.39	183	50
RE-21	.219	7/32	5.6	.188	±.002	.029	+.003	.015	.182	±.003	.025		.54	.446	.46	223	50
RE-25	.250	1/4	6.3	.210	.002*	.029		.020	.204	.025	.025		.71	.516	.53	254	75
RE-31	.312	5/16	7.9	.250	±.003	.029		.031	.242	.025	.025		.85	.588	.61	305	135
RE-37	.375	3/8	9.5	.303	.003*	.039	-.000	.036	.292	±.004	.035		1.5	.660	.68	528	190
RE-43	.438	7/16	11.1	.343	.039	.047		.332	.035		.035		1.9	.746	.77	609	285
RE-50	.500	1/2	12.7	.396	±.003	.046	.052	.385	.042	.042	3.2		.810	.83	832	360	
RE-56	.562	9/16	14.3	.437	.004*	.046	.062	.430	.042	.042	3.5	.870	.89	944	480		

*GESAMTER ANZEIGENAUSSCHLAG -MAXIMAL ZULÄSSIGE RUNDLAUFABWEICHUNG ZWISCHEN NUT UND GEHÄUSE
 î BASIEREND AUF GEHÄUSEN/WELLEN AUS KALTGEWALZTEM STAHL. FRAGEN ZU DEN FORMELN, DIE ZUR ABLEITUNG DER AXIALBELASTUNG UND DER ANDEREN LEISTUNGSKENNDATEN VERWENDET WURDEN, BITTE AN DIE ABTEILUNG ROTOR CLIP ENGINEERING RICHTEN.
 *** DIE AUFGEFÜHRTE MAXIMALE DICKE (T) UND DES ABGESÄHRÄGTEN ENDES (U) BEI GALVANISCH BEHANDELTEN RINGEN ZUZÜGLICH 0,002 INCH. IST UM MINDESTENS 0,0002 INCH KLEINER ALS DIE AUFGEFÜHRTE MINIMALE NUTBREITE (W).

Radialmontiert, für Wellen

Eine verstärkte Version der E Sicherungsscheibe, die höheren U/min standhält.

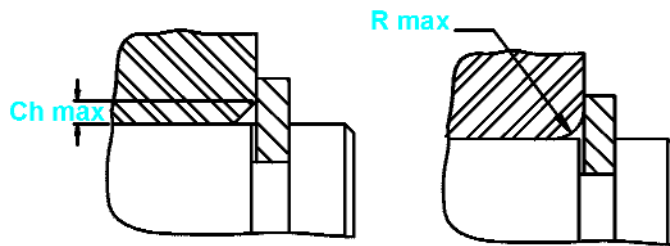

Zulässige Eckenrundung und Abschrägung

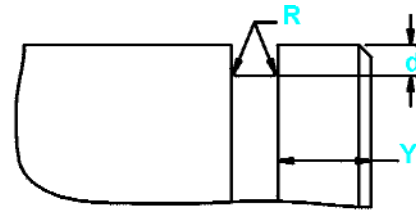

Auseinandergezogene Ansicht des Nutprofils und Kantenabstands(Y). Max.Bodenradien(R) 0,005 für Ringgrößen 9 bis 25; 0,010 für Größen 31 bis 43; 0,015 für Größen SE31 bis SE43; 0,015100; 0,010 für Größen 50 bis 56

RING NR.	ZULÄSSIGE ECKENRUNDUNG UND ABSCHRÄGUNG		MAX BELASTUNG bei R max od. Ch max (in lbs.)	KANTEN-ABSTAND Y	U/MIN Grenzwerte Standard Material
	R max	Ch max			
RE-9	.045	.033	50	.020	90000
RE-12	.045	.033	75	.030	70000
RE-15	.065	.050	150	.040	60000
RE-18	.065	.050	180	.040	50000
RE-21	.065	.050	220	.031	43000
RE-25	.065	.050	250	.040	38000
RE-31	.070	.055	300	.062	32000
RE-37	.070	.055	520	.072	28000
RE-43	.070	.055	600	.094	24000
RE-50	.080	.060	820	.104	20000
RE-56	.080	.060	930	.124	17000

GRÖßERE GRÖßEN SIND AUF ANFRAGE HIN ERHÄLTICH.

HÄRTEBEREICH: BERYLLIUM-KUPFERRINGE

RING TYPE	SIZE RANGE	SKALA	ROCKWELL HÄRTE
RE	9&12	15N	77-82
	15-31	30N	54-62
	37+	C	34-43

HÄRTEBEREICH: BERYLLIUM-KUPFERRINGE

RINGSORTE	GRÖßENBEREICH	SKALA	ROCKWELL HÄRTE
RE	9&12	15N	77-82
	15-31	30N	54-62
	37+	C	34-43

HÄRTEBEREICH: EDELSTAHLRINGE (PH 15-7MO)

RINGSORTE	GRÖßENBEREICH	SKALA	ROCKWELL HÄRTE
RE	9&12	15N	82.5-86
	15-31	30N	63-69.5
	37+	C	44-51